

K-450 모터

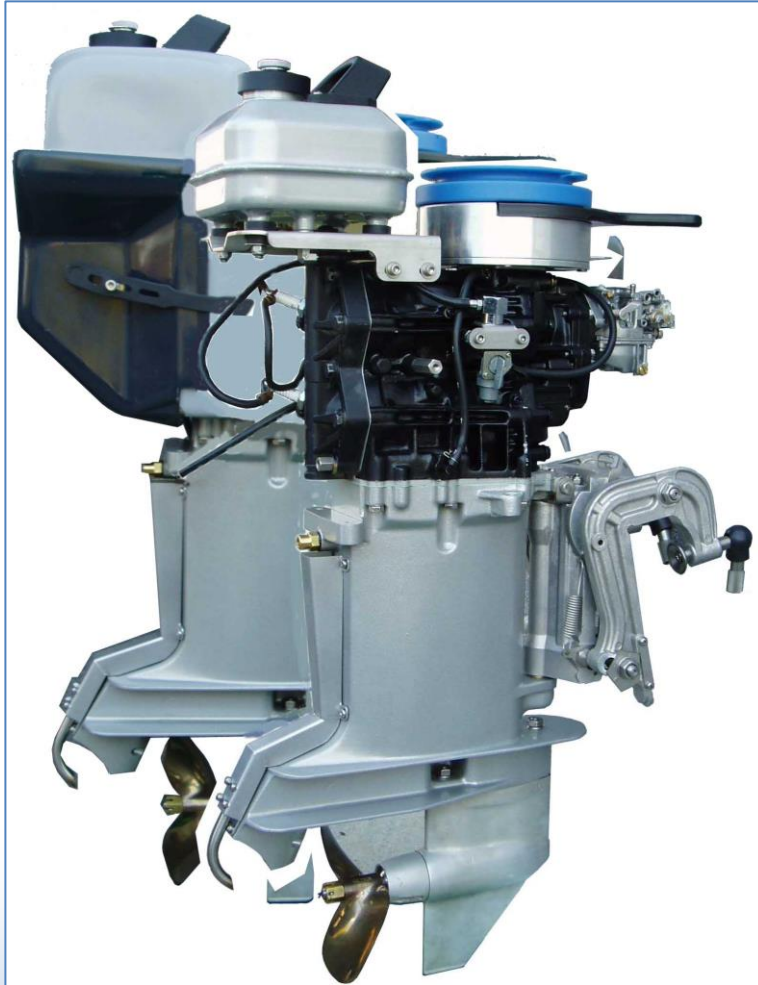

모터 개발 과정

- 1998 개발 착수
- 2000 개발 완료
- 2008년까지 경정모터로 사용

- 헤드
도하프 선외기의 파워헤드를 사용하여 경정에 맞는 전기장치 및 연료공급장치를 개발 장착
- 하부
엔진에 맞는 캐리어바디, 브라켓 및 기어케이스 개발 장착

A1-400

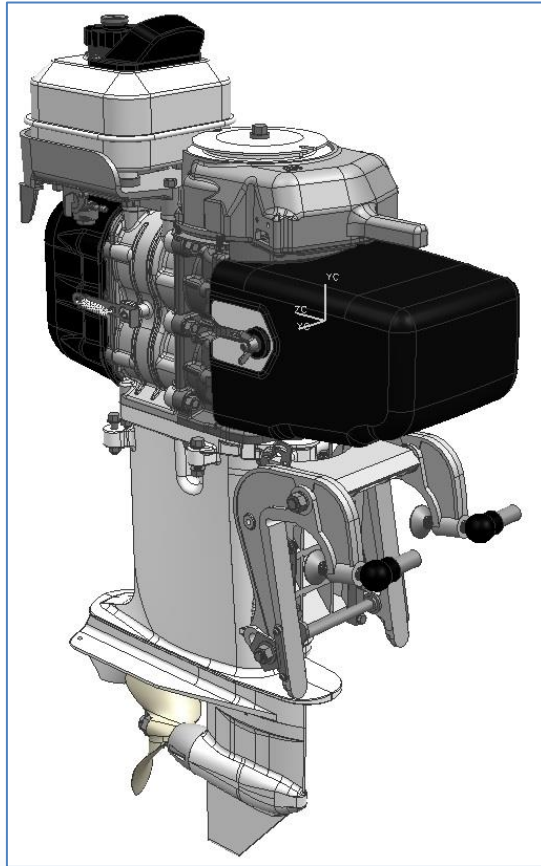

모터 개발 과정

- 2004 개발 착수
- 2006 개발 완료
- 2009년 이후 2018년 현재까지 사용 중

- 자체 개발로 100% 국산화
- 전 공정을 자체 기술로 설계 및 개발하여 조립 생산 중